

HLK/HFKF Type

産業車輛用固定キャスター



HLK6 $\frac{1}{2}$ ×2-3 GRAY



HLK2.00-4 BLACK



HLK2.50-4 FO BLACK

単位：mm

品番	車輪仕様	軸受	最大荷重		タイヤ		標準 空気圧 (kgf/cm ²)	シャフト 径 D	取付 高さ H1	トップ プレート F1/F2	取付穴 ピッチ P1/P2	取付穴 径 d	自重 (g)
			kg	daN	外径 A	幅 R							
HLK6 $\frac{1}{2}$ ×2-3	BLACK	B/B入	60	61.2	175	53	2.5	12	210	127/87	100/56	11	1,260
	GRAY	B/B入											1,260
	PU	B/B入											1,400
HLK2.00-4	BLACK	B/B入	80	81.6	210	50	2.5	20	260	151/102	112/63	11	2,860
	GRAY	B/B入											2,860
HLK6 $\frac{1}{2}$ ×2-4	BLACK	B/B入	80	81.6	175	40	2.5	20	237	151/102	112/63	11	2,810
	GRAY	B/B入											2,810
HFKF6 $\frac{1}{2}$ ×2-4	BLACK	B/B入	80	81.6	169	50	2.5	20	234	158/120	112/63	14	2,910
	GRAY	B/B入											2,910
HLK2.50-4	BS	B/B入	85	86.7	225	65	3.5	20	292	200/140	140/80	14	4,350
	FO BLACK	B/B入			218	62			4,260				
	FO GRAY	B/B入	218	62	4,260								
	PU BLACK	B/B入	85	86.7	211	61	-		285				4,550
	PU GRAY	B/B入							285				4,550
AL	B/B入	100	102.0	220	60	-	290	5,480					
HLETK2.50-4	BS	B/B入	85	86.7	225	65	3.5	20	292	158/120	112/63	14	3,300
	FO BLACK	B/B入			218	62			3,210				
	FO GRAY	B/B入	218	62	3,210								
	PU BLACK	B/B入	85	86.7	211	61	-		285				3,500
	PU GRAY	B/B入							285				3,500
AL	B/B入	100	102.0	220	60	-	290	4,430					

軸受 B/B入：鋼板製ベアリング入り

は受注生産品です。

- 車輪
- BLACK：車輪色・黒
 - GRAY：車輪色・グレー
 - BS：ブリヂストン製タイヤ使用
 - FO：海外メーカー製タイヤ使用
 - PU：PU型ノーパンクタイヤ(発泡ウレタン)
 - AL：エアレス、ソリッドタイヤ(ノーパンクタイヤ)

詳細はP.130以降をご参照下さい。

タイヤ外径・幅は、標準空気圧・無負荷の状態で測定したものです。使用条件によって変動する可能性があります。

HLK/HLKY/HFKF Type

産業車輛用固定キャスター



HLK2.50-4 AL



HLK3.00-4 FO



HLK3.50-5 FO

品番	車輪仕様	軸受	最大荷重		タイヤ		標準 空気圧 (kgf/cm ²)	シャフト 径 D	取付 高さ H1	トップ プレート F1/F2	取付穴 ピッチ P1/P2	取付穴 径 d	自重 (g)
			kg		外径 A	幅 R							
			(daN)	(kgf)									
HLK3.00-4	BS	B/B入	110	112.2	253	82	3.5	20	306	200/140	140/80	14	4,620
	FO	B/B入			254	77			307				4,620
	PU	B/B入	110	112.2	242	77			301				5,260
	AL	B/B入	130	132.6	248	73			304				6,640
HLETK3.00-4	BS	B/B入	110	112.2	253	82	3.5	20	306	158/120	112/63	14	3,570
	FO	B/B入			254	77			307				3,570
	PU	B/B入			242	77			301				4,210
	AL	B/B入			248	73			304				5,590
HLK8×3.00-4	FO	B/B入	85	86.7	218	67	3.5	20	289	200/140	140/80	14	4,190
	AL	B/B入	100	102.0	210	65			285				5,390
HLK3.50-5	BS	B/B入	160	163.2	295	90	3.5	25	371	220/150	160/90	14	6,650
	FO	B/B入			286	90			367				6,650
	AL	B/B入			200	204.0			286				90

単位：mm

軸受 B/B入：鋼板製ベアリング入り

車輪 BS：プリチストン製タイヤ使用
FO：海外メーカー製タイヤ使用

PU：PU型ノーパンクタイヤ(発泡ウレタン)
AL：エアレス、ソリッドタイヤ(ノーパンクタイヤ)

詳細はP.133以降をご参照下さい。

【金具寸法】

品番	金具高さ H	フォーク幅 B	金具板厚 t	自重 (g)
K6 $\frac{1}{2}$ ×2-3	123	63	2.6	580
K2.00-4	155	56	4.5	1,750
K6 $\frac{1}{2}$ ×2-4	150	56	4.5	1,750
KF6 $\frac{1}{2}$ ×2-4	150	90	3.2	1,640
K2.50-4	180	90	4.5	2,800
K2.50-4ET	180	90	3.2	1,750
K3.00-4	180	90	4.5	2,800
K3.00-4ET	180	90	3.2	1,750
K8×3.00-4	180	90	4.5	2,800
K3.50-5	224	110	4.5	4,040

単位：mm

※金具にはシャフトセット(シャフト・バネ座金・ナット)が付属します。

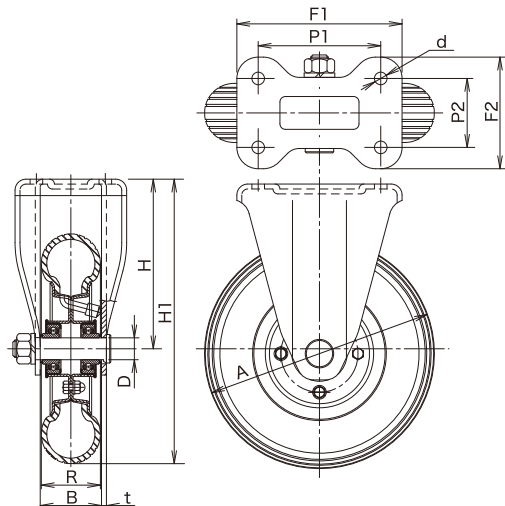

タイヤ外径・幅は、標準空気圧・無負荷の状態にて測定したものです。
使用条件によって変動する可能性があります。