

RU Type **NEW**

RU型 リッチウレタンゴム車輪

リッチウレタンキャスター専用車輪

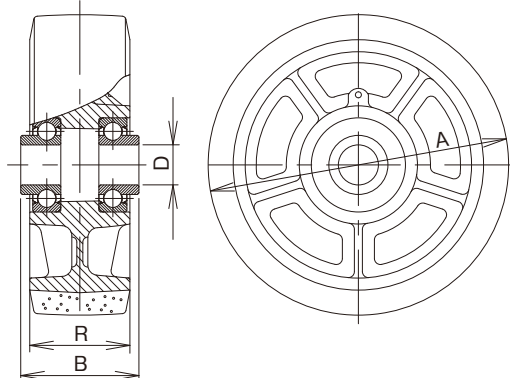
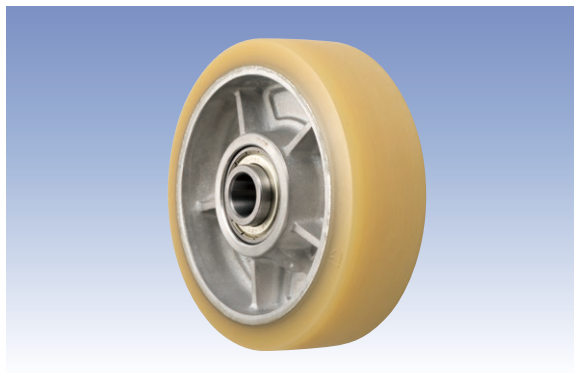

特長

リッチウレタン使用

1. 高反発ウレタンにより始動抵抗が小さい
2. 車輪の摩耗が少なく、粉塵が出にくい

※リッチウレタンキャスターの詳細は、P.87～P.88をご参照下さい。

単位：mm

サイズ A	品番	最大荷重		ボス幅 B	タイヤ幅 R	シャフト径 D	使用 ベアリング (鋼板製)	自重 (g)	適用金具
		(daN)	(kgf)						
150	RU-150	500	510.0	59	50	20	6204ZZY	1,210	JH, KH, JHB※

車輪本体：ダイカスト用アルミニウム合金(ADC-12)

※本RU-150車輪は、リッチウレタンキャスター専用開発されたものです。
JH/KH/JHB金具と組み合わせる事で、最大の性能を発揮します。