

TN Type

サイズ 50mm

在庫限り 在庫がなくなり次第販売終了となります。

防塵型低床式旋回金具



SUITN-50



RRTN-50

サイズ 	品番	車輪仕様	軸受	最大荷重		タイヤ幅 R	シャフト径 D	取付高さ H1	トッププレート F1/F2	取付穴ピッチ P1/P2	取付穴径 d	偏心 E	自重 (g)
				(daN)	(kgf)								
50	SUITN-50	ウレタン	B/B入	80	81.6	24	10	63	118/118	94/94	8.5	13	850
	RRTN-50	MCナイロン	B/B入	100	102.0	27							830
	FTN-50	鉄製	B/B入										1,040
	FATN-50	鉄製		60	61.2	1,110							

軸受 無印 : 滑り軸受け
B/B入 : 鋼板製ベアリング入り

車輪 詳細はP.91以降をご参照下さい。

【金具寸法】 単位: mm

サイズ 	最大荷重		金具高さ H	フォーク幅 B	トッププレート板厚 t	自重 (g)
	(daN)	(kgf)				
50	100	102.0	38	32	3.2	720

※金具にはシャフトセット(シャフト・座金・ナット)が付属します。
※SUITN-50のシャフトはカシメられており、車輪を外すことはできません。

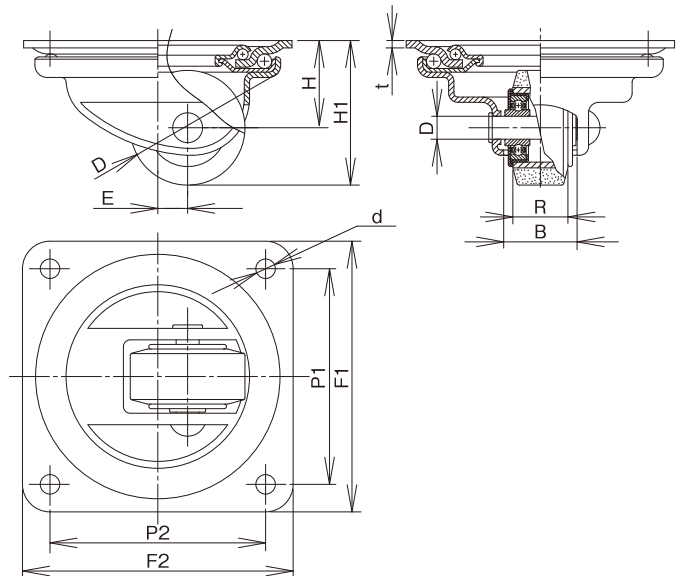

低床式キャスター